

DAUKEN

Ваш выбор
достоин уважения

Вертикальный пылесос
Dauken BS-135

Руководство по эксплуатации



Если у вас возникнут трудности с использованием нашей техники, перед обращением в магазин, позвоните на горячую линию Dauken:

8-800-300-69-14

(пн-пт с 10:00 до 19:00 по МСК)

Мы расскажем про особенности работы прибора и проконсультируем по любым другим вопросам.

Оглавление

Общие сведения	4
Комплектация	5
Устройство пылесоса	5
Подготовка к работе и использование	9
Чистка и обслуживание пылесоса	10
Уход и хранение	11
Устранение неполадок	12
Технические характеристики	13
Меры предосторожности	14

Общие сведения

Вертикальный беспроводной пылесос Dauken BS-135 удобен при локальной и генеральной уборке. Он компактен, всегда под рукой и готов к работе, а при отсоединении удлинительной трубки превращается в ручной пылесос. Благодаря работе от аккумулятора не нужно включать вилку в розетку, провода не мешаются под ногами, и вы можете использовать пылесос там, где нет электричества, например, в салоне автомобиля или в дачной беседке. Пылесос оснащен маневренной щеткой для пола, которая вращается в двух плоскостях.

Компактность

Одно из главных достоинств вертикального пылесоса — это компактность. При хранении он занимает мало места, а во время работы пылесос, благодаря своей маневренности, может легко вписаться в узкий коридор или комнату, заполненную различными предметами. Для владельцев небольших квартир, которые сталкиваются с проблемой, где же хранить пылесос, приобретение этой модели будет оптимальным вариантом. Вертикальный пылесос хорошо подходит для оперативной уборки, например, рассыпанных крошек или песка от обуви в коридоре.

Функция «2 в 1»

Конструкция «2 в 1» предусматривает наличие ручного пылесоса, который удобно использовать отдельно. Ручным пылесосом можно пропылесосить углы и плинтусы, обивку мебели, пыль со шкафов (куда обычным пылесосом очень трудно дотянуться из-за ограниченной длины шланга), шкафчики на кухне или в гостиной, книжные полки, коврики в автомобиле или багажник.

Турбощетка

Пылесос комплектуется турбощеткой с мягким ворсом, которая помогает справиться с качественной очисткой ковровых покрытий и удалением шерсти домашних животных.

Циклонный фильтр, удобная чистка

Пылесос оборудован современным циклонным фильтром, обеспечивающим хорошую очистку, при этом сила всасывания почти не зависит от наполненности пылесборника. Контейнер пылесборника легко снимается, а пыль из него вытряхивается очень просто.

Область применения

Пылесос можно использовать для уборки полов и ковровых покрытий, чистки мягкой мебели и салона автомобиля.

Комплектация

1. Пылесос с установленным пылесборником и фильтрами — 1 шт.
2. Съемный аккумулятор — 1 шт.
3. Удлинительная трубка — 1 шт.
4. Щетка для пола — 1 шт.
5. Блок питания — 1 шт.
6. Узкая насадка «2 в 1» — 1 шт.
7. Руководство по эксплуатации — 1 шт.
8. Гарантийный талон — 1 шт.

Устройство пылесоса

1. Ручка
2. Кнопки включения и выбора скорости работы
3. Индикаторы зарядки и скорости работы
4. Фиксатор крепления удлинительной трубки
5. Фиксатор крепления узкой насадки «2 в 1»

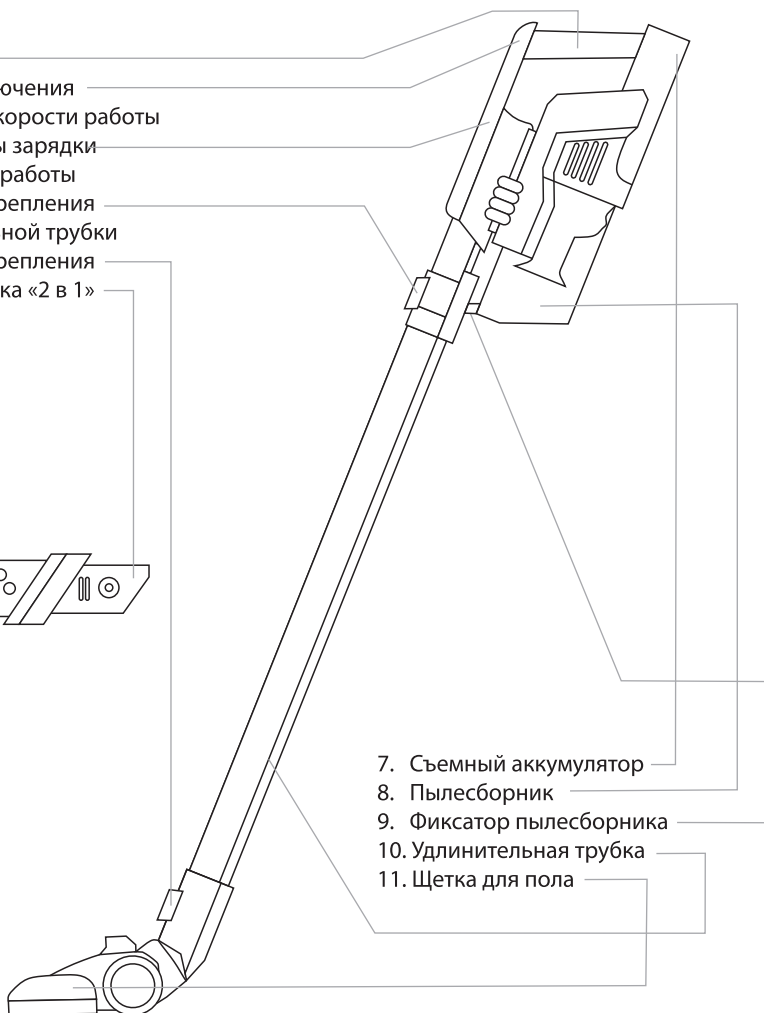
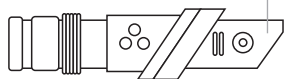

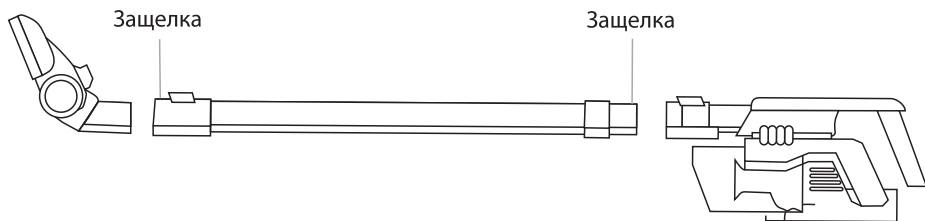

Щетку для пола можно присоединить напрямую к всасывающему отверстию пылесоса. Чтобы использовать насадку «2 в 1» — вставьте ее в удлинительную трубку или напрямую во всасывающее отверстие пылесоса.

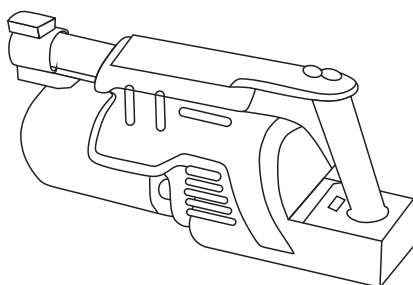

Включение

Проверьте, что фильтр и пылесборник установлены должным образом.

Всасывающее отверстие должно быть открытым и свободным от мусора. В противном случае двигатель будет перегреваться и может выйти из строя.

Включите пылесос, нажав на кнопку включения, и приступайте к уборке. У пылесоса есть две скорости работы.

Нажатие на кнопку включения включает пылесос на высокой скорости.

Для работы пылесоса на низкой скорости нажмите на кнопку выбора скорости.

Внимание! Никогда не всасывайте пылесосом воду или другую жидкость.

Панель управления и индикация

При включении пылесоса индикатор зарядки показывает приблизительный уровень заряда аккумулятора. Три деления означают полную зарядку, два деления — уровень заряда около половины, одно деление означает низкий уровень заряда.

При критически низком заряде одно деление мигает. Остановите уборку и зарядите аккумулятор.

При работе на высокой скорости горит индикатор «max». При работе на низкой скорости загорается индикатор «eco».

Щетка для пола используется для чистки полов и ковровых покрытий.

Узкая насадка «2 в 1» удобна для уборки таких труднодоступных мест, как радиаторы отопления, углубления в мягкой мебели, углы, щели, клавиатура, а ворсовая часть щетки может использоваться для чистки ковров и ковровых поверхностей, коврик в салоне автомобиля, для чистки обивки мягкой мебели, для сбора мелкого сыпучего мусора с неровных поверхностей. Ворс щетки способствует лучшей очистке и не царапает поверхность. Подробнее об использовании насадок см. в главе «Сборка и установка насадок».

Подготовка к работе и использование

Зарядка аккумулятора

Перед первым использованием пылесоса зарядите аккумулятор. Для этого установите аккумулятор в корпус пылесоса, а затем воткните в розетку блок питания и подключите его выходной разъем к зарядному отверстию на корпусе пылесоса.

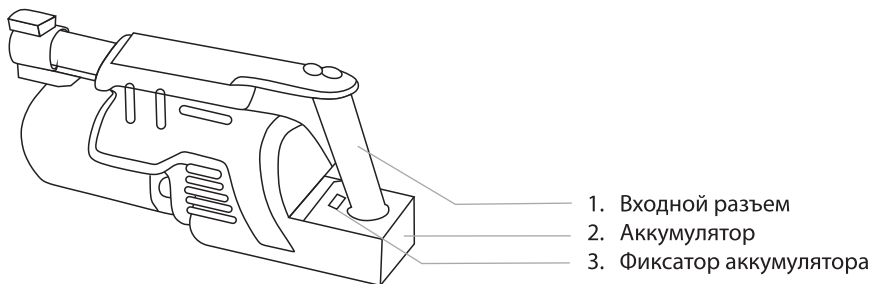

Обычное время зарядки аккумулятора составляет 43,5 часа. Вы можете заряжать аккумулятор с любым уровнем разряженности. Перед зарядкой не требуется предварительной полной разрядки аккумулятора.

Пылесос полностью заряжен, когда на индикаторе зарядки непрерывно горят три деления. По окончании зарядки отсоедините блок питания от пылесоса. Отключайте блок питания от сети, когда зарядка аккумулятора завершена.

Сборка и установка насадок

Вставьте удлинительную трубку до щелчка во всасывающее отверстие пылесоса, соединив контакты на трубке и на пылесосе. Аналогичным образом присоедините к удлинительной трубке щетку для пола. Для разборки конструкции нажмите на защелки, показанные стрелками на рисунке, и отсоедините щетку и трубку.



Чистка и обслуживание пылесоса

Очистка пылесборника и фильтров

1. Нажмите на фиксатор и отсоедините пылесборник.
2. Извлеките из пылесборника циклонный фильтр. Для этого нажмите пальцами на фиксаторы на фильтре и вытащите его из пылесборника.
3. Аккуратно вытряхните содержимое контейнера пылесборника в мусорное ведро.
4. Если необходимо почистить циклонный фильтр, разберите его:
 - извлеките фильтр тонкой очистки;
 - поместите руку в отверстие фильтра грубой очистки и вытащите поролоновый фильтр.

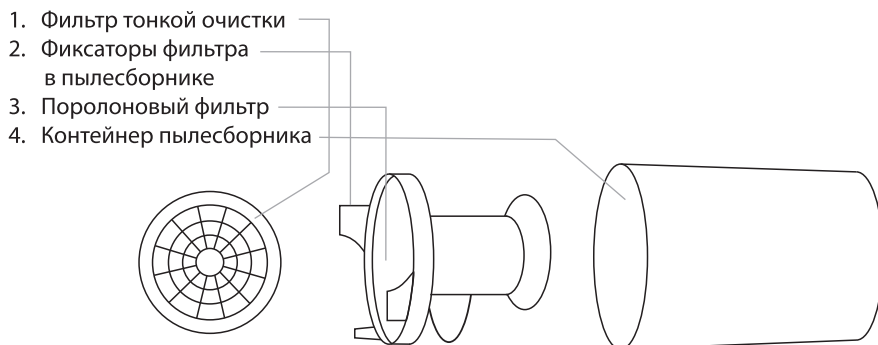

5. Пышесборник и фильтры можно промыть водой при необходимости. Просушите все части пылесборника и фильтры перед сборкой. Соберите все части в обратной последовательности.
6. Для установки пылесборника поместите его на место и слегка нажмите на кнопку фиксатора.

Чистка турбощетки

Переверните щетку для пола. Сдвиньте рычажок на фиксаторе турбощетки вправо. Потяните турбощетку вверх и в сторону, чтобы снять ее. Очистите ее от накрутившихся волос, ниток и пыли. При необходимости срежьте их ножницами. Затем установите турбощетку на место, действуя в обратной последовательности.

Уход и хранение

Храните пылесос в сухом и прохладном месте, недоступном для детей.

Пылесос может храниться:

- в вертикальном положении на полу, прислоненным к стене или мебели;
- с отсоединенной удлинительной трубкой на полке или в шкафу.

Аккумулятор пылесоса литиевый, поэтому лучше хранить его наполовину заряженным во избежание чрезмерной потери емкости. Перед уборкой на длительное хранение вставьте аккумулятор в пылесос и разрядите до двух делений, это будет означать уровень заряженности около половины. Затем выньте аккумулятор из пылесоса и уберите на хранение.

При длительном хранении заряжайте аккумулятор примерно раз в 8-12 месяцев.

В противном случае из-за саморазряда аккумулятор может разрядиться ниже минимального уровня.

Устранение неполадок

Пылесос не работает

Возможная причина	Решение
Аккумулятор разряжен	Зарядите аккумулятор

Пылесос не заряжается

Возможная причина	Решение
Зарядное устройство не подключено к пылесосу	Подключите зарядное устройство к пылесосу
Неисправна розетка	Подключите зарядное устройство к работающей розетке

Слабая сила всасывания

Возможная причина	Решение
Пылесборник переполнен	Очистите пылесборник
Фильтр нуждается в очистке или замене	Снимите фильтр и проверьте силу всасывания. Если без фильтра сила всасывания больше, то проблема в фильтре. Очистите или замените фильтр
Аккумулятор разряжен	Зарядите аккумулятор

Турбощетка не вращается

Возможная причина	Решение
Вращающаяся часть заблокирована крупным мусором	Очистите турбощетку
Вращающаяся часть установлена неправильно	Соберите турбощетку правильно
Порван ремень	Обратитесь в сервисный центр

Пыль высыпается из пылесоса

Возможная причина	Решение
Запах может давать пыль, находящаяся в пылесборнике	Очистите пылесборник
Пылесборник поставили на хранение с неочищенным фильтром	Промойте фильтр
Если в пылесос установить влажный фильтр, он может загнить и начать давать посторонний запах	После промывки фильтра полностью высушите его перед установкой. Не засасывайте пылесосом жидкости
Засосали пахучее вещество	Промойте фильтр и пылесборник

Аккумулятор не держит заряд

Возможная причина	Решение
Аккумулятор исчерпал свой ресурс	Замените аккумулятор

Технические характеристики

1. Блок питания: AC 100-240 В, 50-60 Гц, / DC 27 В, 0,3 А
2. Аккумулятор: Li-Ion 22,2 В, 2,2 А*ч
3. Класс защиты от поражения электрическим током — III
4. Мощность: 135 Вт
5. Время работы: 25—45 минут
6. Время зарядки: 4—4,5 часа
7. Емкость пылесборника: 0,6 л
8. Размер устройства: 1185 > 255 180 мм
9. Размер упаковки: 670 ^ 197 > 170 мм
10. Вес нетто: 2,4 кг
11. Вес брутто: 3,4 кг

Срок службы: 2 года Срок гарантии: 1 год Товар сертифицирован:

Производитель: Сучжоу Мастер Клинер Ко, Лтд. Индастриал Парк Дуцунь, Линьху Таун, Учжун Дистрикт, Сучжоу, Китай.

Импортер:

ООО «Ланком Прайм ». 192029, г. Санкт-Петербург, пр. Обуховской обороны, д. 76, литер Р, офис 202.

Страна происхождения: Китай.

Уполномоченная организация для принятия претензий на территории РФ:

ООО «Ланком Прайм ». 192029, г. Санкт-Петербург, пр. Обуховской обороны, д. 76, литер Р, офис 202.

Горячая линия производителя: 8-800-300-69-14

(пн-пт с 9:30 до 17:30 по московскому времени), info@dauken.ru

Адреса сервисных центров вы можете узнать у оператора горячей линии или на сайте dauken.ru

Требуется особая утилизация. Во избежание нанесения вреда окружающей среде необходимо отделить данный объект от обычных отходов и утилизировать его наиболее безопасным способом, например, сдать в специальные места по утилизации. Месяц и год изготовления указаны на нижней стороне упаковочной коробки.

Производитель имеет право на внесение изменений в дизайн, комплектацию, а также в технические характеристики изделия в ходе совершенствования своей продукции без дополнительного уведомления об этих изменениях.

Меры предосторожности

Пожалуйста, внимательно прочтите инструкцию по эксплуатации. Обратите особое внимание на меры предосторожности. Всегда держите инструкцию под рукой.

1. Пылесос предназначен для использования в бытовых условиях и может применяться в квартирах, загородных домах, гостиничных номерах, офисах и других подобных местах для непромышленной и некоммерческой эксплуатации.
2. Используйте пылесос только по назначению и в соответствии с указаниями, изложенными в данном руководстве. Нецелевое использование устройства будет считаться нарушением условий надлежащей эксплуатации.
3. Перед подключением блока питания к электрической розетке убедитесь, что параметры электропитания, указанные на нем, совпадают с параметрами используемого источника питания.
4. Для предотвращения поражения электрическим током не погружайте не погружайте устройство в воду и иные жидкости.
5. Не используйте блок питания, если шнур питания или вилка повреждены.
6. Детям, людям с ограниченными физическими, сенсорными или умственными способностями, а также лицам, не обладающим достаточными знаниями и опытом, разрешается пользоваться пылесосом только под контролем лиц, ответственных за их безопасность, или после инструктажа по эксплуатации устройства. Не позволяйте детям играть с пылесосом.
7. Контролируйте работу пылесоса, когда рядом находятся дети и домашние животные.
8. Не оставляйте работающий пылесос без присмотра.
9. Не засасывайте воду и другие жидкости, влажные предметы, угли, окурки и горячую золу, острые предметы, очень мелкую пыль (например, цементную пыль или тонер), легко воспламеняющиеся вещества.
10. Своевременно очищайте фильтр. Помните, что засоренный фильтр уменьшает силу всасывания, что может привести к ухудшению качества уборки. Также при засорении фильтра уменьшается количество прокачиваемого пылесосом воздуха, что может привести к перегреву мотора и выходу его из строя, т.к. мотор охлаждается прокачиваемым через пылесос воздухом.
11. Не пытайтесь обойти блокировку включения устройства.
12. Не допускайте падения пылесоса и не подвергайте его ударам.
13. Храните устройство в недоступных детям местах.
14. Используйте только предлагаемые производителем аксессуары. Использование иных дополнительных принадлежностей может привести к поломке устройства или получению травм.
15. Не нагревайте аккумулятор выше 50 °С, не бросайте его в огонь, не выбрасывайте в мусорное ведро. Аккумулятор должен утилизироваться особым образом.

